



**MANUAL DE USUARIO**  
**PODADORA INALÁMBRICA 17”**  
**Modelo: NIT-PB17-2**



Por favor lea el manual de operación antes de usar el equipo y consérvelo en un lugar seguro para futuras referencias. Este limpiador es sólo para uso familiar. El uso comercial e industrial está estrictamente prohibido.

¿Necesitas ayuda? Llama al (33) 3560 6200 o al 01 800 062 2200 Horario de operación: lunes a viernes de 8:00 a 18:00 [www.itcompany.com.mx](http://www.itcompany.com.mx)

**SÍRVASE EXAMINAR INMEDIATAMENTE LA CAJA Y EQUIPO EN BUSCA DE DAÑOS**

Cuando este equipo se envía, los derechos pasan al comprador después de recibirlo del transportista. En consecuencia, las reclamaciones por daños en el material durante el transporte deberán ser hechas por el comprador ante la compañía de transporte en el momento en que se recibe el envío.

## INDICE

Explicación de los símbolos.....	3
Instrucciones de seguridad.....	6
Operación.....	14
Especificaciones técnicas.....	17
Mantenimiento.....	18
Política de asistencia al cliente.....	22
Garantía.....	22

# 1. DESCRIPCIÓN DE LOS SÍMBOLOS

Los siguientes símbolos y palabras señales se utilizan en este manual de usuario, en el cortacésped o en el embalaje.

## Explicación de los símbolos en el dispositivo:



Indica peligro, advertencia o precaución.



Lee el manual de usuario antes de usar la máquina



ADVERTENCIA: Cuidado con los objetos tirados, mantengan alejados a los transeúntes



"ADVERTENCIA: Mantengan manos y pies alejados de las cuchillas



ADVERTENCIA: Desconecta la batería antes del mantenimiento



ADVERTENCIA: Retirar el dispositivo de desactivación antes del mantenimiento



ADVERTENCIA: Activa el dispositivo de desactivación antes del mantenimiento



Cumple con los estándares de seguridad pertinentes.





Recicla materiales no deseados en lugar de desecharlos como residuos. Todas las herramientas, mangueras y embalajes deben ser clasificados, llevados al centro de reciclaje local y eliminados de forma ambientalmente segura.







Nivel de potencia sonora

### Símbolos en la batería:

	Li-ion
	No arrojes la batería al fuego
	No tires la batería a los residuos domésticos.

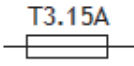
	<p>No expongas la batería demasiado fuerte durante mucho tiempo luz solar directa y no la coloques sobre radiadores (máximo 50 °C).</p>
	<p>No tires la batería al agua.</p>

### Símbolos en el cargador:

	<p>Limitador de temperatura de protección</p>
	<p>Lee las instrucciones de funcionamiento antes de cargar.</p>
	<p>El cargador solo es adecuado para uso en interiores.</p>
	<p>Los dispositivos electrónicos no pertenecen a los residuos domésticos.</p>

## 2. INSTRUCCIONES DE SEGURIDAD

### Uso previsto

El cortacésped es adecuado para uso privado en la casa y el jardín de aficiones.

Usa la máquina solo para su propósito previsto. Aparte de eso, no está destinado a ser utilizado para ningún otro propósito. El fabricante no se hace responsable de ningún daño o lesión causado por el usuario u operador.

Tenga en cuenta que nuestros dispositivos no fueron diseñados para uso comercial, manual o industrial. No asumimos ninguna garantía si el dispositivo se utiliza en empresas comerciales, comerciales o industriales o en actividades equivalentes.

### Advertencias generales de seguridad para herramientas eléctricas

 **ADVERTENCIA** Lea todas las advertencias, instrucciones, ilustraciones y especificaciones de seguridad proporcionadas con esta herramienta eléctrica. *No seguir* todas las instrucciones indicadas a continuación puede provocar descargas eléctricas, incendio y/o lesiones graves.

 **Guarda todas las advertencias e instrucciones para futuras referencias.**

El término "herramienta eléctrica" en las advertencias se refiere a tu herramienta eléctrica de red (con cable) o Herramienta eléctrica a pilas (inalámbrica).

### 1. Seguridad en la zona de trabajo

- a) **Mantener el área de trabajo limpia y bien iluminada.** Las zonas desordenadas y oscuras invitan a accidentes.
- b) **No utilizar herramientas eléctricas en atmósferas explosivas, como en presencia de líquidos, gases o polvo inflamables.** Las herramientas eléctricas producen chispas que pueden encender el polvo o los vapores.
- c) **Mantener alejados a los niños y a los transeúntes mientras se utiliza una herramienta eléctrica.** Las distracciones pueden hacer que pierdas el control.

### 2. Seguridad eléctrica

- a) **Los enchufes de herramientas eléctricas deben coincidir con el enchufe. Nunca modifiques el enchufe de ninguna manera. No uses ningún enchufe adaptador con herramientas eléctricas con tierra (a tierra).** Los enchufes sin modificar y los enchufes a juego reducirán el riesgo de descargas eléctricas.
- b) **Evitar el contacto corporal con superficies conectadas a tierra o a tierra, como tuberías, radiadores, cocinas y frigoríficos.** Existe un mayor riesgo de descarga eléctrica si tu cuerpo está conectado a tierra o a tierra.
- c) **No exponer herramientas eléctricas a la lluvia o a condiciones de humedad.** El agua que entra en una herramienta eléctrica aumenta el riesgo de descargas eléctricas.
- d) **No abuse del cordón. Nunca uses el cable para llevar, tirar o desenchufar la herramienta eléctrica. Mantén el cable alejado del calor, aceite, bordes afilados o partes móviles.** Los cables dañados o enredados aumentan el riesgo de descargas eléctricas.
- e) **Cuando uses una herramienta eléctrica al aire libre, utiliza un alargador adecuado para uso exterior.** El uso de un cable adecuado para el exterior reduce el riesgo de descargas eléctricas.
- f) **Si es inevitable usar una herramienta eléctrica en un lugar húmedo, utilice una fuente protegida por dispositivo de corriente residual (RCD).** El uso de un RCD reduce el riesgo de descarga eléctrica.

### 3. Seguridad personal

- a) **Mantente alerta, observa lo que haces y usa el sentido común al manejar una herramienta eléctrica. No uses una herramienta eléctrica mientras estés cansado o bajo los efectos de drogas, alcohol o medicamentos.** Un momento de desatención al operar herramientas eléctricas puede provocar lesiones personales graves.
- b) **Utilizar equipo de protección personal. Lleva siempre protección ocular.** Equipos de protección como mascarilla antipolvo, zapatos antideslizantes, cascos o protección auditiva usados en condiciones adecuadas reducirán las lesiones personales.
- c) **Prevenir arranques accidentales. Asegúrate de que el interruptor esté en posición de apagado antes de conectarlo a la fuente de alimentación y/o al paquete de baterías, recoger o transportar la herramienta.** Llevar herramientas eléctricas con el dedo en el interruptor o encender herramientas eléctricas que tienen el interruptor encendido provoca accidentes.
- d) **Quitar cualquier llave o llave de ajuste antes de encender la herramienta eléctrica.** Una llave inglesa o una llave que quede unida a una parte giratoria de la herramienta eléctrica puede causar lesiones personales.

- e) **No te excedas. Mantén siempre el equilibrio y el equilibrio adecuados.** Esto permite un mejor control de la herramienta eléctrica en situaciones inesperadas.
- f) **Vestirse adecuadamente. No lleves ropa holgada ni joyas. Mantén tu pelo y ropa alejados de las partes en movimiento.** La ropa suelta, las joyas o el pelo largo pueden quedar atrapados en partes móviles.
- g) **Si se proporcionan dispositivos para la conexión de instalaciones de extracción y recogida de polvo, asegúrate de que estén conectados y se utilicen correctamente.** El uso de la recogida de polvo puede reducir los riesgos relacionados con el polvo.
- h) **No permitas que la familiaridad adquirida con el uso frecuente de herramientas te haga volverte complaciente e ignorar los principios de seguridad de las herramientas.** Una acción descuidada puede causar lesiones graves en una fracción de segundo.

#### 4. Uso y cuidado de herramientas eléctricas

- a) **No fuerces la herramienta eléctrica. Utiliza la herramienta eléctrica adecuada para tu aplicación.** La herramienta eléctrica adecuada hará el trabajo mejor y de forma más segura al ritmo para el que fue diseñada.
- b) **No uses la herramienta eléctrica si el interruptor no la enciende y apaga.** Cualquier herramienta eléctrica que no pueda controlarse con el interruptor es peligrosa y debe ser reparada.
- c) **Desconectar el enchufe de la fuente de alimentación y/o retirar el paquete de baterías, si es desmontable, de la herramienta eléctrica antes de hacer cualquier ajuste, cambiar accesorios o guardar herramientas eléctricas.** Estas medidas preventivas de seguridad reducen el riesgo de encender accidentalmente la herramienta eléctrica.
- d) **Guardar las herramientas eléctricas inactivas fuera del alcance de los niños y no permitir que personas que no estén familiarizadas con la herramienta eléctrica o con estas instrucciones la utilicen.** Las herramientas eléctricas son peligrosas en manos de usuarios sin entrenamiento.
- e) **Mantener herramientas eléctricas y accesorios. Comprueba si hay desalineación o atascamiento de piezas móviles, rotura de piezas y cualquier otra condición que pueda afectar al funcionamiento de la herramienta eléctrica. Si está dañado, haz reparar la herramienta eléctrica antes de usarla.** Muchos accidentes son causados por herramientas eléctricas mal mantenidas.

- f) **Mantén las herramientas de corte afiladas y limpias.** Las herramientas de corte bien mantenidas con filos afilados tienen menos probabilidades de atascarse y son más fáciles de controlar.
- g) **Utilizar la herramienta eléctrica, los accesorios y las piezas de herramienta, etc., de acuerdo con estas instrucciones, teniendo en cuenta las condiciones de trabajo y el trabajo a realizar.** El uso de la herramienta eléctrica para operaciones diferentes a las previstas podría dar lugar a una situación peligrosa.
- h) **Mantener las asas y las superficies de agarre secas, limpias y libres de aceite y grasa.** Las empuñaduras resbaladizas y las superficies de agarre no permiten un manejo y control seguros de la herramienta en situaciones inesperadas.

## 5. Uso y cuidado de herramientas de batería

- a) **Recargar solo con el cargador especificado por el fabricante.** Un cargador adecuado para un tipo de paquete de baterías puede suponer un riesgo de incendio cuando se usa con otro paquete de baterías.
- b) **Utilizar solo herramientas eléctricas con paquetes de baterías específicamente designados.** El uso de otros paquetes de baterías puede suponer un riesgo de lesiones e incendio.
- c) **Cuando no se use el paquete de baterías, mantenerlo alejado de otros objetos metálicos, como clips, monedas, llaves, clavos, tornillos u otros objetos metálicos pequeños que puedan conectar un terminal a otro.** Cortar los terminales de la batería puede causar quemaduras o un incendio.
- d) **En condiciones abusivas, se puede expulsar líquido de la batería; evitar el contacto. Si el contacto ocurre accidentalmente, enjuaga con agua. Si el líquido contacta los ojos, también busca ayuda médica.** El líquido expulsado de la batería puede causar irritación o quemaduras.
- e) **No utilice un paquete de baterías o herramienta que esté dañado o modificado.** Las baterías dañadas o modificadas pueden mostrar comportamientos impredecibles que resultan en incendio, explosión o riesgo de lesiones.
- f) **No expongas un paquete de baterías o herramienta a incendios o a temperaturas excesivas.** La exposición al fuego o temperaturas superiores a 130 °C pueden causar una explosión.
- g) **Seguir todas las instrucciones de carga y no cargar el paquete de baterías o la herramienta fuera del rango de temperatura especificado en las instrucciones.**

Cargar incorrectamente o a temperaturas fuera del rango especificado puede dañar la batería y aumentar el riesgo de incendio.

## 6. Servicio

- a) **Haz que un técnico cualificado repare tu herramienta eléctrica utilizando únicamente piezas de repuesto idénticas.** Esto garantizará que se mantenga la seguridad de la herramienta eléctrica.
- b) **Nunca revisar los paquetes de baterías dañados.** El servicio de los paquetes de baterías solo debe realizarse por el fabricante o los proveedores autorizados.

## 7. Advertencias de seguridad sobre cortacéspedes

- a) **No uses el cortacésped en condiciones meteorológicas adversas, especialmente cuando existe riesgo de rayos.** Esto reduce el riesgo de ser alcanzado por un rayo.
- b) **Inspecciona minuciosamente la zona de fauna donde se va a usar el cortacésped.** Puede resultar herido por el cortacésped durante el uso.
- c) **Inspeccionar minuciosamente la zona donde se va a usar el cortacésped y retirar todas las piedras, palos, cables, huesos y otros objetos extraños.** Los objetos lanzados pueden causar lesiones personales.
- d) **Antes de usar el cortacésped, inspecciona siempre visualmente para asegurarte de que la hoja y el conjunto de la hoja no estén desgastados ni dañados.** Las partes desgastadas o dañadas aumentan el riesgo de lesiones.
- e) **Revisar frecuentemente el recogedor de césped para detectar desgaste o deterioro.** Un recogedor de césped desgastado o dañado puede aumentar el riesgo de lesiones personales.
- f) **Mantener las guardias en su lugar. Los guardias deben estar en buen estado y correctamente montados.** Una protección que esté floja, dañada o que no funcione correctamente puede causar lesiones personales.
- g) **Mantén todas las entradas de aire de refrigeración libres de restos.** Las entradas de aire bloqueadas y los restos pueden provocar sobrecalentamiento o riesgo de incendio.
- h) **Mientras manejes el cortacésped, lleva siempre calzado antideslizante y protector.**

**No uses el cortacésped descalzo o llevas sandalias abiertas.** Esto reduce la posibilidad de lesiones en los pies por el contacto con la hoja en movimiento.

**i) Mientras manejes el cortacésped, lleva siempre pantalones largos.** La piel expuesta aumenta la probabilidad de lesiones por objetos arrojados.

**j) No uses el cortacésped con césped mojado. Camina, nunca corras. Esto reduce el riesgo de resbalones y caídas, lo que puede provocar lesiones personales.**

**k) No uses el cortacésped en pendientes demasiado pronunciadas.** Esto reduce el riesgo de pérdida de control, resbalones y caídas, lo que puede provocar lesiones personales.

**L) Cuando trabajes en pendientes, siempre ten cuidado con el pisado, siempre cruza las laderas, nunca subiendo ni bajando y con extrema precaución al cambiar de dirección.** Esto reduce el riesgo de pérdida de control, resbalones y caídas, lo que puede provocar lesiones personales.

**m) Ten mucha precaución al dar marcha atrás o tirar del cortacésped hacia ti. Siempre estate atento a tu entorno.** Esto reduce el riesgo de tropezar durante la operación.

**n) No tocar las cuchillas ni otras piezas móviles peligrosas mientras estén en movimiento.** Esto reduce el riesgo de lesiones por partes móviles.

**o) Al quitar material atascado o limpiar el cortacésped, asegúrate de que todos los interruptores de encendido estén apagados y que el paquete de baterías esté desconectado.** Un uso inesperado del cortacésped puede provocar lesiones personales graves.

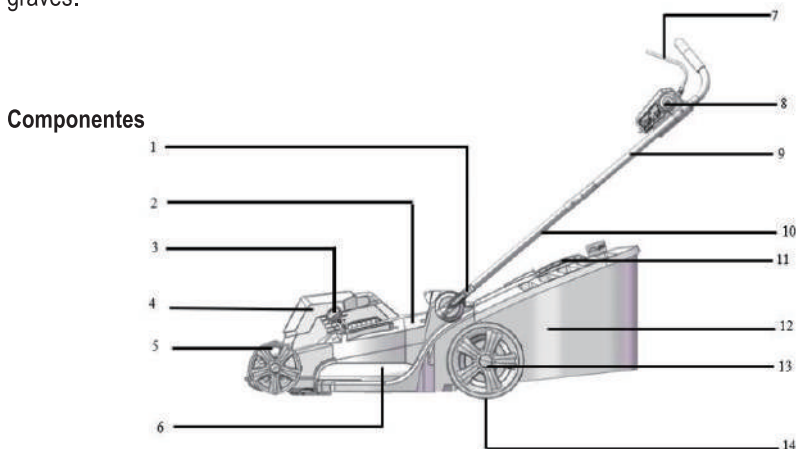

1	Perilla de cierre	9	barra de empuje hacia arriba
2	Carcasa de la herramienta	10	La barra de empuje inferior
3	Manilla de ajuste de altura	11	Asa para recoger césped
4	Compartimento de baterías	12	Recogedor de césped
5	Rueda delantera	13	Tapa final para la rueda
6	Carcasa de la herramienta	14	Rueda trasera
7	Llave de interruptor de alambre de acero		
8	Caja de interruptores		

### 3. OPERACIÓN

#### Conjunto de la barra de empuje (I.,II.)

Desliza la barra de empuje inferior en la abertura proporcionada y asegura con el pomo de montaje como se muestra. Por otro lado, se hace de forma similar.

Conecta las barras de empuje inferior y superior con el botón de accesorio.

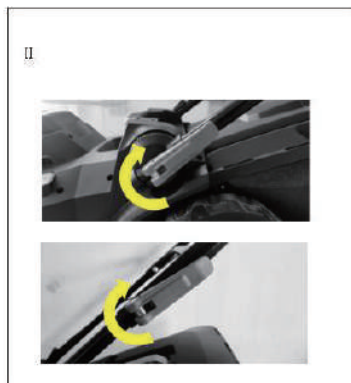
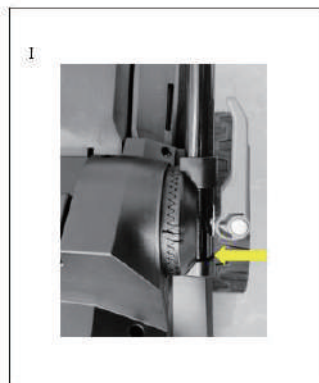

#### Montaje del contenedor recolector

Empuja el mango de la bolsa de césped en los agujeros de la bolsa de hierba. Comprueba que el mango esté bien colocado. Para colgar la bolsa de recogida, el motor debe estar apagado y la hoja de corte no debe girar. El recogedor de césped está sujeto a los dos ganchos del cortacésped. Para ello, abre la tapa trasera con una mano y cuélgala en el recogedor de césped con la otra. La cubierta trasera se sujeta contra el atrapacéspedes por un resorte. como se muestra en la Figura III.

III.



## Utilizar condiciones ambientales

- a) Cortar el césped solo a la luz del día o con buena iluminación artificial.
- b) Si es posible, evita usar la máquina sobre césped mojado.
- c) No cortar el césped en pendientes excesivamente empinadas.
- d) nunca cortar el césped mientras personas, especialmente niños, o animales estén cerca;

## Ajuste de la altura de corte

### ¡Aviso!

La altura de corte solo puede ajustarse cuando el motor está apagado y, antes de empezar a segar, comprueba que la herramienta de corte no esté roma y que los accesorios no estén dañados. Reemplaza las herramientas de corte romas y/o dañadas para evitar crear un desequilibrio. Durante esta prueba, apaga el motor y tira de las manijas de empuje. La altura de corte debe ajustarse como se muestra en la Figura IV. Para ello, gira la tapa de la rueda en sentido horario para aflojar el eje (imagen IV). Dependiendo de la altura de corte deseada, ahora puedes fijar la rueda en las posiciones 1, 2, 3, 4, 5 o 6.



## Insertar/quitar la batería

Levanta la tapa de la batería e inserta la batería. También inserta el dispositivo de cierre, como se muestra en la figura V.

Para quitar la batería, pulsa el botón de liberación de la batería y saca la batería como se muestra en la Figura VI.

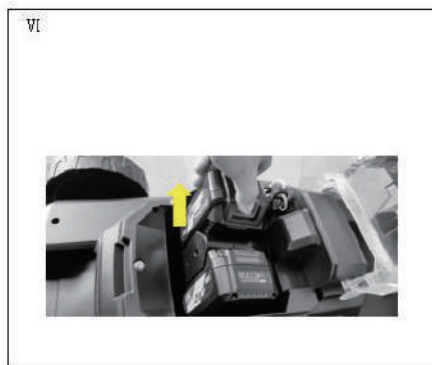

### ¡Advertencia!

Para evitar encendidos accidentales, el cortacésped está equipado con un candado de interruptor (Figura VII./Pos. 15), que debe presionarse antes de que se pueda pulsar la palanca de cambios (Figura VII./Pos. 7). Cuando se suelta la palanca de cambios, el cortacésped se apaga. Realiza este proceso varias veces para asegurarte de que tu dispositivo funciona correctamente. Antes de realizar cualquier reparación o mantenimiento en el dispositivo, asegúrate de que el cuchillo no gire y que esté desconectado de la red eléctrica.

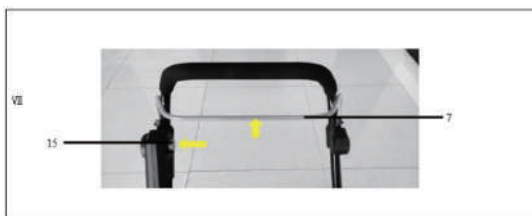

### Instrucciones para un corte adecuado

Al cortar, se recomienda una operación de solapamiento. Solo cortar con cuchillos afilados e impecables para que las hojas de hierba no se deshilachen y el césped no se ponga amarillo. Para conseguir un patrón de corte limpio, guía el cortacésped en un camino lo más recto posible. Estas vías deben solaparse siempre unos centímetros para que no queden franjas en pie. La frecuencia con la que quieras cortar depende de la velocidad de crecimiento del

césped. En el periodo principal de crecimiento (mayo-junio) dos veces por semana, y de lo contrario una vez por semana. La altura de corte debe estar entre  $4\pm 6$  cm y 4-5 cm debe ser el crecimiento hasta el siguiente corte. Una vez que el césped haya crecido un poco más, no deberías cometer el error de cortarlo de inmediato a su altura normal. Esto daña el césped. Luego nunca recortes más de la mitad de la altura del césped. Mantén limpia la parte inferior de la carcasa del cortacésped y elimina los depósitos de césped. Los depósitos complican el proceso inicial, afectan la calidad del corte y la expulsión del césped. En las pendientes, la vía de corte debe colocarse transversalmente a la pendiente. El deslizamiento del cortacésped puede evitarse inclinandolo hacia arriba. Elige la altura del corte según la longitud real del césped. Realiza varias pasadas para eliminar un máximo de 4 cm de césped de una vez. Antes de realizar cualquier comprobación en el cuchillo, apaga el motor. Recuerda que la navaja seguirá girando durante unos segundos después de apagar el motor. Nunca intentes parar el cuchillo. Comprueba regularmente que el cuchillo esté bien sujeto, en buen estado y bien aterrado. Si no, tritura o cambia. Si el cuchillo en movimiento golpea un objeto, para el cortacésped y espera a que el cuchillo se detenga por completo. Luego revisa el estado del cuchillo y del portacuchillos. Si están dañados, deben ser reemplazados. Coloca el cable de conexión del dispositivo usado en la tierra en un lazo delante del enchufe usado. En cuanto quede césped durante el corte, la cesta de captura debe vaciarse.

### **¡Advertencia!**

Nunca abras la tapa trasera cuando el contenedor recolector se está vaciando y el motor sigue funcionando. El cuchillo circulante puede causar lesiones. Siempre fija cuidadosamente la tapa trasera o el recogedor de hierba. Apaga el motor antes de retirarlo. La distancia de seguridad entre la carcasa del cuchillo y el usuario dada por el manillar debe mantenerse siempre. Se requiere especial precaución al cortar el césped y cambiar la dirección de circulación en terraplenes y pendientes. Asegúrate de mantenerte firme, lleva zapatos con suelas antideslizantes y antideslizantes y pantalones largos. Siempre corta el césped cruzando la pendiente. Por razones de seguridad, las pendientes con una pendiente superior a 15 grados no pueden ser cortadas con el cortacésped. Ten especial precaución al retroceder y tirar del cortacésped.

¡Peligro de tropezar!

### **Vacía el contenedor recolector antes del almacenamiento**

Antes de retirar la bolsa de recogida, apaga el motor y espera a que la herramienta de corte se detenga. Para retirar la bolsa de recogida, levanta la solapa de expulsión con una mano y con la otra saca la bolsa de recogida por el asa de transporte.

De acuerdo con las normativas de seguridad, la solapa de eyección se cierra cuando se cuelga la bolsa de recogida y cierra la abertura trasera de eyección.

Si el césped queda atascado en la abertura, es recomendable tirar del cortacésped aproximadamente 1 m hacia atrás para facilitar el arranque del motor. No retire los restos que quedan en la carcasa del cortacésped ni en la herramienta de trabajo a mano ni con los pies, sino con herramientas adecuadas, por ejemplo, cepillo o escoba de mano. Para asegurar una buena recogida, la bolsa de recogida y, especialmente, la rejilla debe limpiarse desde el interior tras su uso. Solo coloca la bolsa de recogida cuando el motor esté apagado y la herramienta de corte esté fija. Levanta la solapa de eyección con una mano y sujeta la bolsa de recogida por el asa con la otra y cuélgala desde arriba.

## 4. ESPECIFICACIONES TÉCNICAS

Modelo	NIT-PB17-2 Podadora 17" inalámbrica 40V (20V+20V/4Ah)
<b>Velocidad:</b>	<b>3,000rpm</b>
<b>Ancho de corte:</b>	<b>17" (430mm)</b>
<b>Ajuste de altura:</b>	<b>2.5-7.0 cm (25-70mm), 6 ajustes</b>
<b>Contenedor recolector:</b>	<b>50L</b>
<b>Medidas del equipo L*W*H:</b>	<b>138 *49*106 cm</b>
<b>Peso (sin baterías):</b>	<b>14.5 kg</b>
<b>Batería:</b>	<b>Li-ion 40V (20V+20V/4Ah)</b>
<b>Cargador:</b>	<b>Dual</b>
	<b>Entrada: 100-240V</b>
	<b>AC 50-60Hz 110W</b>
	<b>Salida: 21V DC ---2Ah</b>

## 5. MANTENIMIENTO

¡Desconecta la batería antes de cualquier trabajo de limpieza o mantenimiento!

### Limpieza

Mantén los protectores, persianas y carcasas del motor lo más libres posible de polvo y suciedad. Frótate el dispositivo con un paño limpio o sopla con aire comprimido a baja presión.

Recomendamos que limpies el dispositivo inmediatamente después de cada uso.

Limpia el dispositivo regularmente con un paño húmedo y un poco de jabón suave. No uses detergentes ni disolventes; Estos podrían atacar las partes plásticas del dispositivo. Asegúrate de que no entre agua en el dispositivo.

### Cambiar el cuchillo

Por razones de seguridad, recomendamos que un especialista autorizado sustituya las palas.

#### ¡Advertencia!

¡Ponte guantes de trabajo!

Para cambiar el cuchillo, procede de la siguiente manera:

1. Afloja el tornillo de fijación (imagen VIII).
2. Quita la hoja y cámbiala por una nueva.
3. Al instalar la nueva hoja, por favor preste atención a la dirección de instalación de la hoja. Las palas de la pala deben sobresalir dentro del compartimento del motor.
4. Luego aprieta el tornillo de fijación de nuevo. El par de apriete debería ser de aproximadamente 25 Nm.



- No hay otras piezas en funcionamiento dentro del dispositivo.

### **Pedido de repuestos:**

Al pedir piezas de repuesto, debe proporcionarse la siguiente información:

- a) Tipo de dispositivo
- b) Número de artículo del dispositivo
- c) Número de id del dispositivo

### **¡Advertencia!**

Al ajustar la máquina, ten cuidado de no enganchar los dedos entre los medios de corte móviles y las partes fijas de la máquina;

### **¡Advertencia!**

Deja siempre que la máquina se enfríe antes de guardarla;

### **¡Advertencia!**

Al dar mantenimiento a la herramienta de corte, recuerda que la herramienta de corte aún puede moverse incluso cuando la fuente de alimentación está apagada.

### **Instrucciones de seguridad para cargadores**

- a) Nunca conecte un paquete de baterías que esté agrietado o dañado de ninguna manera al cargador. De lo contrario, existe el riesgo de descargas eléctricas.
- b) ¡No uses mal el cargador! El cargador solo está destinado a cargar la batería especificada en los datos técnicos de estas instrucciones de funcionamiento, que también viene suministrada con el cargador. El mal uso puede provocar un incendio o una descarga eléctrica mortal.
- c) No cargues pilas no recargables. Incumplir este aviso conlleva peligros.
- d) El cable de conexión de este cargador no puede ser reemplazado. Si el cable se daña, el cargador debe ser desguazado.

e) No expongas el cortacésped ni el cargador a la lluvia ni a la humedad. La penetración del agua puede causar descargas eléctricas y dañar el dispositivo.

f) El cargador de pilas puede ser utilizado por niños de 8 años o más y por personas con capacidades físicas, sensoriales o mentales reducidas o con falta de experiencia y conocimientos, si están supervisados o han recibido instrucción sobre el uso seguro del cargador y comprenden los peligros resultantes. Los niños no deben jugar con el cargador. La limpieza y el mantenimiento de los usuarios no deben ser realizados por niños sin supervisión.

## Instrucciones de seguridad para cargar la batería

La batería está ligeramente precargada en fábrica. Carga completamente la batería antes de usarla por primera vez. La batería se calienta al cargarla y cuando el producto se usa en exceso. Antes o después de cargar, deja siempre que la batería se enfríe hasta la temperatura ambiente.

**Rango de temperatura ambiente para usar herramientas eléctricas y baterías: 4-40° C**

**Rango de temperatura ambiente para almacenamiento de herramientas eléctricas y baterías: 4-40° C**

**Rango de temperatura ambiente para el sistema de carga al cargar: 4-40 ° C**

## **Reciclaje**

Este símbolo indica que, según la Directiva sobre Residuos de Equipos Eléctricos y Electrónicos (2012/19/UE) y las leyes nacionales, este producto no debe ser eliminado junto con los residuos domésticos. El manejo inadecuado de dispositivos antiguos puede tener efectos negativos sobre el medio ambiente y la salud humana debido a sustancias potencialmente peligrosas que a menudo se encuentran en dispositivos eléctricos y electrónicos. Los residuos eléctricos y electrónicos no pertenecen a los residuos domésticos,

¡sino que deben recogerse o desecharse por separado!

- Los propietarios o usuarios de dispositivos eléctricos y electrónicos están legalmente obligados a devolverlos tras su uso. Este producto debe entregarse en un punto de recogida designado. Esto se puede hacer, por ejemplo, devolviéndolo al comprar un producto similar o

entregándolo en un punto de recogida autorizado para el reciclaje de residuos eléctricos y electrónicos.

- ¡El usuario final es responsable de eliminar sus datos personales en el dispositivo antiguo para ser eliminados!
- El símbolo del contenedor tachado con ruedas significa que no se deben desechar los equipos eléctricos y electrónicos viejos junto con los residuos domésticos.
- Los equipos eléctricos y electrónicos de desecho pueden entregarse gratuitamente en los siguientes lugares:
  - Puntos de disposición o recogida pública (por ejemplo, patios de edificios municipales).
  - Puntos de venta de electrodomésticos (fijos y online).
  - Puede entregar hasta tres dispositivos eléctricos antiguos por tipo de dispositivo, con una longitud máxima de borde de 25 centímetros, del fabricante sin necesidad de comprar primero un dispositivo nuevo o llevarlos a otro punto de recogida autorizado en su zona.
  - Puedes consultar más condiciones de devolución suplementarias de los fabricantes y distribuidores del servicio de atención al cliente correspondiente.
- Si el fabricante entrega un nuevo dispositivo eléctrico a un hogar privado, puede organizar que el dispositivo antiguo sea recogido gratuitamente a petición del usuario final. Para ello, contacta con el servicio de atención al cliente del fabricante.
- Estas declaraciones solo se aplican a dispositivos instalados y vendidos en los países de la Unión Europea y sujetos a la Directiva Europea 2012/19/UE. En países fuera de la Unión Europea, pueden aplicarse regulaciones diferentes a la eliminación de residuos de equipos eléctricos y electrónicos.

### **Las pilas deben retirarse del dispositivo antes de desecharse**

No deseches las baterías usadas junto con los residuos domésticos normales, pero entrégalas en los puntos de recogida designados (tiendas especializadas, depósito de reciclaje).

## 8. POLITICA DE ASISTENCIA AL CLIENTE

---

El negocio de International Tool Company (ITC) es Importar y Vender equipo de soldadura, Corte de plasma, consumibles de alta calidad, maquinaria de construcción, demolidores, generadores de luz, hidrolavadoras, motores, etc. Nuestro reto es satisfacer las necesidades de nuestros clientes y exceder sus expectativas. A veces, los compradores pueden solicitar consejo o información sobre el uso de nuestros productos. Respondemos a nuestros clientes con base en la mejor información en nuestras manos en ese momento. El hecho de proporcionar datos y guía no crea, amplía o altera ninguna garantía con respecto a la venta de nuestros productos.

ITC es un importador receptivo pero la selección y uso de los productos específicos vendidos por nuestros distribuidores está únicamente dentro del control del cliente y es su responsabilidad exclusiva. Muchas variables más allá del control de ITC afectan los resultados obtenidos en los tipos de métodos de aplicación y requerimientos de servicio.

## 9. GARANTÍA DEL EQUIPO

---

### GARANTÍA DEL EQUIPO

**International Tool Company S.A. de C.V. (ITC)** garantiza al usuario final (comprador) que todo equipo nuevo (llamado conjuntamente "mercancía") estará libre de defectos de construcción y de material.

Esta garantía quedará anulada si ITC o uno de sus centros de servicio autorizados (CSA) comprobara que el equipo ha sufrido daños causados por:

- a) Daños en el transporte (caídas, golpes efectuados durante el transporte del equipo a otras instalaciones).
- b) Cuando el producto se hubiese usado en condiciones distintas a las normales.
- c) Cuando el producto no hubiese usado de acuerdo con el instructivo de uso que se le acompaña.
- d) Cuando el producto hubiese sido alterado o reparado por personas no autorizadas por el fabricante nacional como importador o comercializador responsable respectivo.

## PERÍODO DE GARANTÍA

ITC se hará cargo de los gastos correspondientes a las piezas y la mano de obra correspondiente a la reparación de los defectos durante el período de garantía. El período de garantía comienza a partir de la fecha de compra efectuada por el primer usuario final a un distribuidor autorizado de ITC.

Los períodos de garantía son:

**2 años de Garantía** en equipos **NITRO GARDEN**.

## CONDICIONES DE LA GARANTÍA PARA OBTENER COBERTURA:

Para hacer efectiva la garantía no debe exigirse mayores requisitos que la presentación del producto, acompañado de la póliza correspondiente, debidamente sellada por el establecimiento que lo vendió, o la factura o recibo o comprobante, en el que consten los datos específicos del producto objeto de la compraventa.

El comprador debe ponerse en contacto con el departamento de servicio al cliente de ITC o con un centro de servicio autorizado respecto a cualquier defecto reclamado durante el período de garantía (póngase en contacto con su distribuidor local si necesita ayuda para encontrar un centro de servicio autorizado o búsquelo usted en:

**<http://www.itcompany.com.mx>**

Comuníquese al 01 800 062 2200 o (33) 3560 6200).

ITC o un CSA determinarán con carácter definitivo si aplica la garantía para los equipos de soldadura y corte.

### **Centros de Servicio Autorizados para Reparaciones y Venta de Accesorios**

ITC

Av. de las Jacarandas No.62 C.P.45640 Tel:01(33) 35606200

Contacto: Centro de Servicio

Mail: [servicio-itc@itcompany.com.mx](mailto:servicio-itc@itcompany.com.mx)

Todos nuestros Centros de Servicio cuentan con stock de refacciones,

consumibles y accesorios. Consulte en nuestra página web nuestra red de Centros de Servicios Autorizados.

## REPARACIÓN POR GARANTÍA

Si ITC o un CSA confirman la existencia de un defecto cubierto por esta garantía, dicho defecto será corregido mediante reparación o sustitución de las piezas.

A petición de ITC, el comprador deberá devolver, a ITC o al CSA cualesquiera “mercancías” defectuosas sobre las que se hubiera hecho una reclamación por garantía.

## COSTOS DE ENVÍO

El comprador necesita ponerse en contacto con ITC o con un CSA para obtener información del proceso y restricciones de envío bajo garantía.

**Los costos de envío serán cubiertos por ITC en caso de garantía.**

El comprador se hará cargo de los costes de transporte y embalaje para su envío de y a ITC o a un centro de servicio autorizado en caso de que no aplique la garantía.

## LIMITACIONES DE LA GARANTÍA

ITC no aceptará responsabilidad alguna por las reparaciones efectuadas fuera de un centro de servicio autorizado.

La responsabilidad de ITC conforme a esta garantía no excederá el coste de la corrección del defecto del producto.

La garantía no cubre gastos por desplazamiento, alojamiento u otras bonificaciones que se generen por errores al enviar cualquier "mercancía".

La garantía no cubre las piezas sujetas al desgaste natural (p. ej. Pistola, lanza, boquillas, cambio de aceite, enchufes, clavijas, etc.) El usuario final será responsable de realizar las inspecciones rutinarias de los cables para detectar un posible desgaste y solucionarlo antes de que el cable falle.

ITC no se responsabiliza por daños fortuitos o consecuentes (como pérdida de actividad comercial) provocados por el defecto o el tiempo requerido para corregir los defectos.

Esta garantía escrita es la única garantía expresa proporcionada por ITC respecto a sus productos. Las garantías implícitas por ley como la garantía de comerciabilidad estarán limitadas a la duración de esta garantía limitada para el equipo en cuestión.

Uso de producto:	<input type="checkbox"/> Renta	<input type="checkbox"/> Privado
Producto/Modelo:	<input type="text"/>	<input type="text"/>
No. del Comprobante:	<input type="text"/>	
No. del Serie:	<input type="text"/>	
Distribuidor/Tienda:	<input type="text"/>	
Telefono:	<input type="text"/>	
		Fecha de Compra: <input type="text"/>

IMPORTADO POR: INTERNATIONAL TOOL COMPANY S.A. DE C.V.  
AVENIDA DE LAS JACARANDAS N°62 CONDOMINIO INDUSTRIAL  
SANTA CRUZ DE LAS FLORES, TLAJOMULCO DE ZÚÑIGA, JALISCO,  
MEXICO.C.P. 45640  
TELÉFONOS (0133) 3560 6200 /01/02  
**[www.itcompany.com.mx](http://www.itcompany.com.mx)**



